

# KREMSBARRIER 2 RH2C

## FÜR RAMMFÄHIGEN UNTERGRUND

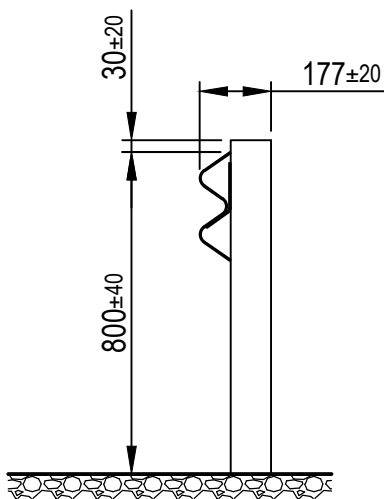

C206 - 10/2017



### Technische Daten

Aufhaltestufe	H2
Anprallheftigkeitsstufe	A
Klasse des Wirkungsbereichs	W5
Prüflänge	45,60 m
Systemmaß	3,80 m
Steherabstand	1,90 m
Systembreite	177 mm
Systemhöhe	830 mm
Rammtiefe	870 mm
Absenkung	Typenblatt C207, C208

Detailinformationen: [www.voestalpine.com/kremsfinaltechnik](http://www.voestalpine.com/kremsfinaltechnik)

