

NAVODILA ZA MONTAŽO

KREMSBARRIER 2 RH2L ZA PODLAGO, KI OMOGOČA ZABIJANJE PILOTOV



Razred zmogljivosti skladno z EN 1317-2:

Stopnja zadrževanja: H1 / H2

Stopnja intenzitete trka: A

Razred območja delovanja: W4 / W5

Proizvodnja in prodaja:

voestalpine Krems Finaltechnik GmbH

Schmidhutzenstraße 5, 3500 Krems, Avstrija

T.: +43/50304/14-670

F.: +43/50304/54-628

E-naslov: info.finaltechnik@voestalpine.com

ID: TTMC221

Stanje: 01/2024

KAZALO VSEBINE

VARNOSTNI NAPOTKI	3
NAMENSKA UPORABA	3
TEHNIČNI OPIS ZADRŽEVALNEGA SISTEMA ZA VOZILA	3
TRANSPORT	4
ZAHTEVE ZA MONTAŽO	4
PRIMERNA PODLAGA	5
VGRADNJA ZADRŽEVALNEGA SISTEMA ZA VOZILA SKLADNO S PODATKOVNIMI LISTI C221/2 in C221/3 (GLEJTE PRILOGO)	5
1. Zabijanje pilotov za steber C100x60	5
2. Montaža varnostne ograje S2L	7
3. Prilagoditveni elementi	7
4. Momenti privijanja vijačnih povezav	8
5. Nadzor skladnosti	8
6. Pospravljanje gradbišča	8
POPRAVILO ZADRŽEVALNEGA SISTEMA ZA VOZILA	9
TRAJNOST PROTIKOROZIJSKE ZAŠČITE	9
PREGLED IN VZDRŽEVANJE	9
RECIKLAŽA/ODSTRANJEVANJE	9
Priloga 1	Podatkovni list C221/2
Priloga 2	Podatkovni list C221/3
Priloga 3	Seznam delov KREMSBARRIER 2 RH2L

VARNOSTNI NAPOTKI

Ker je treba dela na zadrževalnih sistemih za vozila opredeliti kot posebej nevarna, se lahko izvajajo samo pod nadzorom in vodstvom ustrezno izobraženega strokovnega osebja.

Uporaba teh navodil za montažo zahteva nadzor in vodenje s strani teh strokovnjakov.

Monterji morajo nositi osebno varovalno opremo (OVO) v skladu z direktivo ES 89/686/EGS in nacionalnimi predpisi.

NAMENSKA UPORABA

Naloga zadrževalnih sistemov za vozila je ustaviti in preusmeriti vozila, ki zapeljejo s ceste in tako zmanjšati posledice za potnike, pa tudi za druge ljudi ali predmete, ki jih je potrebno zaščititi.

Napotek: Načeloma je treba zadrževalne sisteme za vozila namestiti samo tam, kjer lahko v primeru, ko vozilo zapelje s ceste, pričakujemo negativne posledice za vozila in potnike ter druge osebe ali predmete, ki jih je treba zaščititi, pa tudi v primeru, ko vozilo zapelje na oz. trči v zadrževalni sistem.

TEHNIČNI OPIS ZADRŽEVALNEGA SISTEMA ZA VOZILA

Razred zmogljivosti skladno z ÖNORM EN 1317-2		
Stopnja zadrževanja	H1	H2
Stopnja intenzitete trka/ASI	A / 0,6	
Razred/stopnja področja delovanja	W4 / 1,3 m	W5 / 1,7 m
Dolžina preverjanja	45,60 m	
Dimenzije sistema		
Širina sistema	174 mm	
Višina sistema	800 mm	
Globina pilota	954 mm	

TRANSPORT

Pri transportu komponent zadrževalnega sistema za vozila je treba upoštevati naslednje točke:

- » Zagotoviti je potrebno ustrezno zaščito tovora.
- » Pri transportu po cestah, obdelanih s soljo, je treba komponente transportirati z zaprtimi tovornjaki s ponjavami.
- » Preprečiti je treba stik z drugim agresivnim transportnim blagom (npr. ostanki kemikalij na nakladalni površini).
- » Dvigala naj bodo zasnovana za največjo maso paketa 2,5 t.

Napotek: Tudi za transport delovnih strojev, potrebnih za montažo zadrževalnih sistemov za vozila, je treba zagotoviti ustrezno zaščito tovora.

ZAHTEVE ZA MONTAŽO

Izvajalec (=montažno podjetje) mora biti strokovno usposobljeno in posedovati splošne kvalifikacije za izvedbo tovrstnih montažnih del.

Montažno podjetje mora razpolagati s tehnično opremo za strokovno in ustrezno izvedbo montažnih del. K tej poleg voznega parka, prilagojenega za omenjena dela, štejemo predvsem naprave za zabijanje pilotov za zahtevano dolžino stebrov z ustreznimi pokrovi za zabijanje pilotov in vodili ter vrtalnike, udarne vijačnike, montažne kolute, merilne pripomočke, itd.

Montažno podjetje mora zagotoviti, da se upoštevajo vsi nacionalni in mednarodni zakoni, smernice, odloki itd., ki se nanašajo na to montažno delo, in da so potrebna dovoljenja pravočasno preverjena.

Montažno podjetje mora **pred** začetkom montaže

- » v območju sidranja odstraniti in ustrezno upoštevati morebiti prisotno infrastrukturo.
- » preveriti primernost podlage (kategorija tal, zadostna globina vrtanja, ravnost, itd.).
- » označiti referenčno linijo, ki je merodajna za montažo zadrževalnega sistema za vozila.
- » dostavo materiala preveriti glede točnosti in kompletnosti ter reklamacije nemudoma sporočiti dobavitelju.
- » se prepričati, da je gradbišče ustrezno zavarovano.

V primeru ugotovljenih odstopanj, je treba o tem nemudoma obvestiti naročnika in zadevo razjasniti.

Če je treba sestavne dele zadrževalnega sistema za vozila kratkoročno vmesno skladiščiti, je treba upoštevati naslednje pogoje skladiščenja:

- » Površina, namenjena skladiščenju, mora biti nosilna, pritrjena in primerna za dostop s tovornjakom.
- » Pocinkanih sestavnih delov ne skladiščite v visoki, mokri travi, lužah ali blatu.
- » Skladiščenje paketov v dostavljeni embalažni enoti mora biti izvedeno s pribl. 150 mm odmikom od tal in na podložnih letvah.
- » Sestavne dele je treba skladiščiti z rahlim padcem, da lahko voda odteka.
- » Preprečiti je treba nastajanje kotanj (zbiranje vlage).

- » Folije za pritrditev položaja med transportom je treba odstraniti.
- » Mesta skladiščenja ni dovoljeno obdelati s sredstvi za odmrzovanje.

Izogibati se je treba dolgotrajnemu skladiščenju sestavljenih komponent na prostem.

PRIMERNA PODLAGA

Podlaga je primerna za montažo zadrževalnega sistema za vozila, če so izpolnjeni naslednji pogoji:

- » Kategorija tal 3, 4 in 5 glede na ÖNORM B 2205 in ruševine, ki se lahko uvrstijo v te kategorije tal
- » Stopnja kompaktnosti $D_{pr} > 97\%$
- » Podlaga je primerna za zabijanje pilotov.

Šteje se, da je podlaga za montažo zadrževalnega sistema za vozila primerna za zabijanje pilotov, če se tla lahko uvrstijo v kategorije tal 1, 3, 4 in 5 glede na ÖNORM B 2205, ne vsebujejo blokov in je delež kamna skladen z ÖNORM EN IS 14688-2 z $< 10\%$ masnim % nižji.

Napotek: V kolikor podlaga ne omogoča zabijanja pilotov, obstaja možnost izdelave do potrebne globine oz. načrtovanje ustreznih praznih cevi ter njihovega polnjenja in zatesnitve z ustreznim materialom.

VGRADNJA ZADRŽEVALNEGA SISTEMA ZA VOZILA SKLADNO S PODATKOVNIMI LISTI C221/2 in C221/3 (GLEJTE PRILOGO)

Predhodna montaža komponent zadrževalnega sistema za vozila v obratu ni potrebna.

Ker zadrževalni sistem za vozila ni predhodno napet, temperatura okolice pri montaži ni relevantna.

1. Zabijanje pilotov za steber C100x60

Najmanj 1.700 mm dolg steber C100x60 je treba z ustrezno napravo za zabijanje pilotov navpično tako daleč zabiti v podlago, da zgornji rob stebra 746 ± 20 mm leži nad referenčnim nivojem. Odprta stran prečnega preseka stebra se mora nahajati na strani, obrnjeni stran od prometa, vzorec lukenj s podolgovatimi izrezi pa na zgornjem koncu stebra (glava stebra) (glejte sliko 3).

Naprava za zabijanje pilotov mora biti opremljena s pokrovom za zabijanje pilotov, ki ustreza preseku stebra C100x60, da ne more priti do deformacij oz. poškodb vročega pocinkanja na glavi stebra. Vodilo, ki je nameščeno na napravi za zabijanje pilotov, in sicer v bližini zgornjega roba površine in je prilagojeno prečnemu preseku stebra C100x60, mora poskrbeti za natančno pozicioniranje stebra pri zabijanju pilotov. Pravilna razdalja med stebri znaša 1.900 mm.

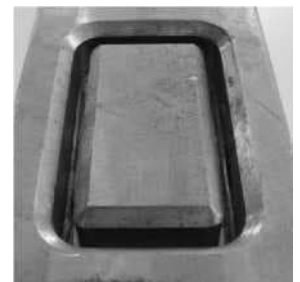

Slika 1

Napotek: Pokrov za zabijanje pilotov mora imeti utor (glejte sliko 1), tako da je prečni presek stebra pri zabijanju pilotov obojestransko podprt.

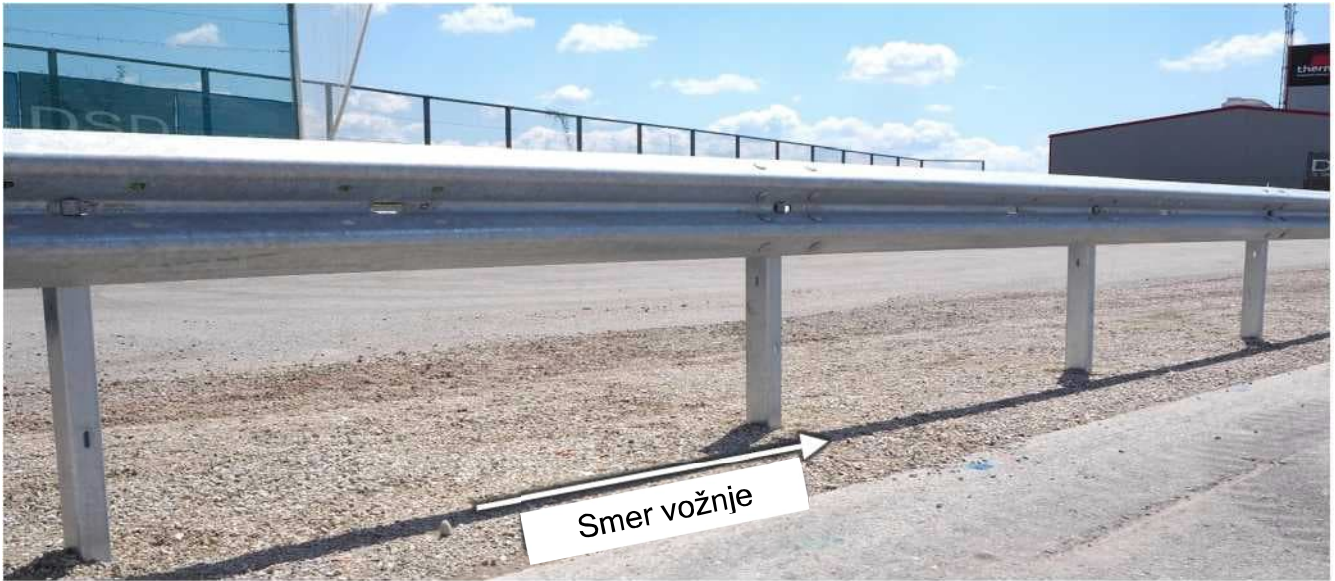

Slika 2

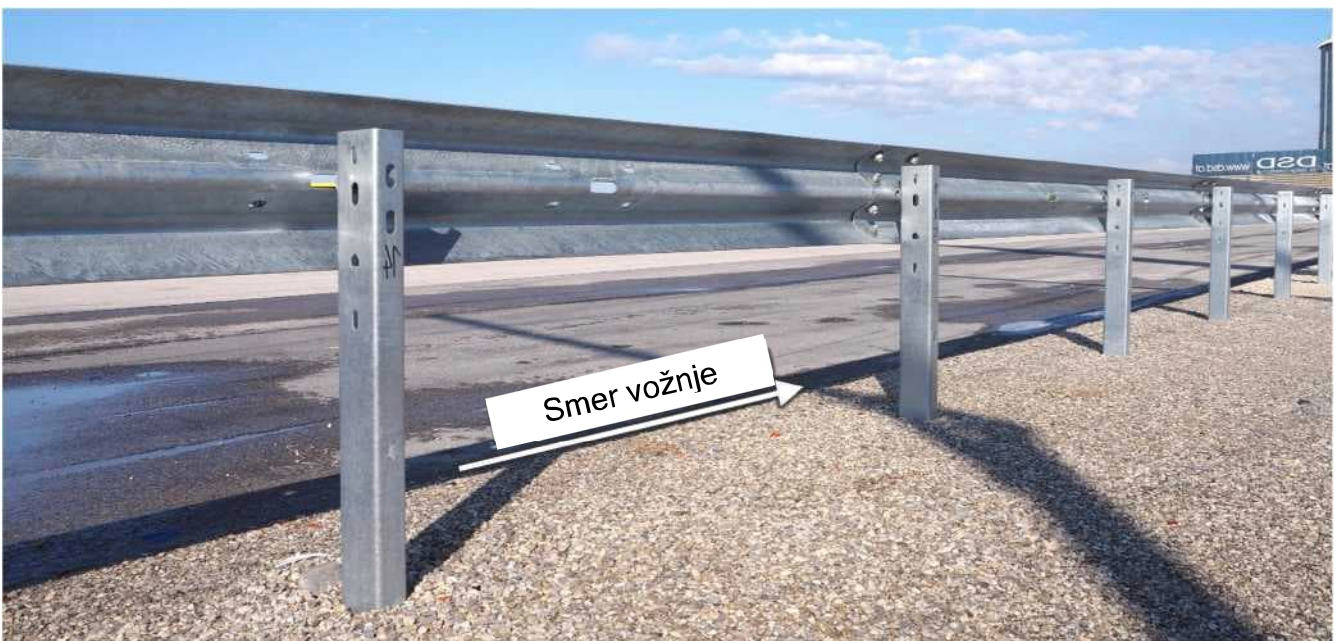

Slika 3

2. Montaža varnostne ograje S2L



Slika 4



Slika 5

Glede na smer vožnje se mora varnostna ograja S2L v območju spoja prekrivati tako, da se vozila ne morejo ukleščiti. Na koncu varnostne ograje, ki je obrnjen proti vozišču, so na območju spoja (zgornji del), izpustne odprtine. Na koncu varnostne ograje, ki je obrnjen stran od vozišča, so na območju spoja (zgornji del), podolgovati izrezi.

Varovalna ograja je na os varovalne ograje na pribl. vsakih 1.900 mm na vsakem stebru C100x60 privita z vijakom z okroglo glavo M16x35 FK 4.6 (glejte slike 2 do 5).

Zato mora podolgovat izrez 78x20 mm v osi varovalne ograje ležati na sredini pred zgornjim podolgovatim izrezom 18 x 36 mm na ozki strani stebra C100x60. Vijak z okroglo glavo M16x35 FK 4.6 je nato vstavljen skozi vodilno tirnico, podložko R19, nameščeno med vodilno tirnico in steber (glejte sliko 4 in 5) in steber. Okroglina na hrbtni strani glave vijaka mora nalegati na okroglino vodilne tirnice. Na notranji strani stebra je nato nameščena podložka 40x18x4, povezava pa je fiksirana s šestkotno matico M16 FK 5.

Spoj varovalne ograje je treba dodatno priviti še z osmimi vijaki s polokroglo glavo M16x30 FK 6.8. Pri pritegovanju pripadajočih šestkotnih matic M16 FK 6 je treba paziti na pravilen prileg varovalala pred zasukom glave vijaka, ki ima obliko kapljice, v izpustni odprtini varnostne ograje.

Pod vsako šestkotno matico M16 FK 5 je treba namestiti podložko 40x18x4 (glejte sliko 3).

3. Prilagoditveni elementi

Načeloma mora postavitve zadrževalnih sistemov za vozila potekati tako, da prilagoditveni elementi niso potrebni. Če so zaradi krajevnih danosti prilagoditveni elementi vseeno potrebni, je treba obvezno upoštevati naslednje točke:

- » Redno razdaljo stebrov je treba upoštevati v največji meri.
- » Pri prerezu vzdolžnih elementov je treba paziti na čisti rez.
- » Rez je treba izvesti tako, da ostružki, ki nastanejo pri rezanju, ne padejo na vroče pocinkane oz. prevlečene komponente (nevarnost rje z zunanjega vira oz. poškodba premaza).
- » Rezalni rob je treba odstraniti in površino reza v skladu z EN ISO 1461 pred korozijo zaščititi s cinkovo prašno barvo.
- » Vzorec luknje v zatiču prilagoditvenega elementa mora ustrezati standardni izvedbi, razdalja roba pa ne sme biti manjša kot pri standardni izvedbi.
- » Privitje varnostne ograje S2L s stebrom C100x60 je lahko izvedeno samo na podolgovatem izrezu 78x20 mm (glejte sliko 5).
- » Plamenski rez pri montažnih delih na splošno ni dovoljen!

4. Momenti privijanja vijčnih povezav

Navoj/razred trdnosti	Momenti privijanja			
	najm.		najv.	
M16/4.6	35	Nm	70	Nm
M16/6.8	35	Nm	150	Nm

Pri zategovanju teh vijčnih spojev, ki po načrtu niso predhodno napeti, je treba v območju zgoraj omenjenih momentov privijanja, v območju vpenjanja, zagotoviti čim večji ploski stik.

5. Nadzor skladnosti

Med montažo in pri končnem nadzoru je treba stalno izvajati naslednje kontrole:

- » pravilna razporeditev in pritje sestavnih delov;
- » navpična razdalja med zgornjimi robovi desk oz. napetostnih drogov in referenčnim nivojem;
- » vodoravna razdalja med sprednjim robom ogrodja zaščite pred trkom in referenčno črto, potrebno za montažo;
- » neprekinjena trasa vzdolžnih elementov (varnostna ograja, natezna palica).

Pri odklonih zunaj dovoljenih toleranc je treba izvesti ustrezne korektorne ukrepe.

Po zaključku montažnih del je treba pravilno izvedbo, skladno z navodili za montažo, preveriti s prevzemom in zabeležiti v zapisnik o prevzemu.

6. Pospravljanje gradbišča

Ves preostali material (tudi vezne elemente), embalažni material kot so leseni podporniki, škatle za vijake, folija, embalažni trakovi in podobno ter druge odpadke je potrebno odstraniti z gradbišča. Gradbišče morate zapustiti čisto.

POPRAVILO ZADRŽEVALNEGA SISTEMA ZA VOZILA

Vse komponente, ki po nesreči kažejo znake mehanskih poškodb oz. deformacij, je treba zamenjati z novimi. Montažo teh delov je treba izvesti skladno z navodili za montažo.

Pri popravilu zadrževalnega sistema za vozila je na splošno treba uporabiti nove vezne elemente.

TRAJNOST PROTIKOROZIJSKE ZAŠČITE

Sestavni deli zadrževalnega sistema za vozila so glede na življenjsko dobo/trajanje zaščite skladno z EN ISO 1461 vroče pocinkani.

Trajanje zaščite za cinkove prevleke je opredeljeno v EN ISO 14713 in je načeloma odvisno od debeline sloja. Na splošno lahko izhajamo iz tega, da se cink odstranjuje površinsko. Zaradi makroklimske korozijske obremenitve razreda korozivnosti C4, ki znano deluje na cestah, je pričakovati odstranjevanja cinka od 2,1 do 4,2 μm na leto. Iz tega lahko izračunamo, da zaščitno obdobje za povprečno debelino plasti cinka, ki znaša vsaj 70 μm , določeno v skladu z EN ISO 1461, znaša 15 let.

Napotek: Na zgornji način izračunan čas zaščite velja samo makroklimske korozijske obremenitve. Mikroklimske posebnosti lahko privedejo do krajšega časa zaščite.

PREGLED IN VZDRŽEVANJE

Zadrževalni sistemi za vozila podjetja voestalpine Krems Finaltechnik GmbH načeloma ne potrebujejo vzdrževanja.

V okviru rednih inšpekcijskih pregledov s strani vzdrževalca cest, vendar najmanj enkrat letno, po možnosti po zimskem obdobju, je treba zadrževalni sistem za vozila vizualno pregledati. Med drugim je treba biti pozoren na deformirane sestavne dele in na pravilno privitje vijakov.

RECIKLAŽA/ODSTRANJEVANJE

Demontirane zadrževalne sisteme za vozila ali komponente, zamenjane v okviru popravila, je treba med odpadke odstraniti skladno z zakonskimi predpisi in oddati v reciklažo. Komponente zadrževalnega sistema za vozila podjetja voestalpine Krems Finaltechnik GmbH je mogoče 100 % reciklirati.

Emblažni material in druge odpadke je treba odstraniti oz. reciklirati skladno z zakonskimi predpisi.

V zadrževalnih sistemih za vozila podjetja voestalpine Krems Finaltechnik GmbH ne uporabljamo strupenih ali nevarnih materialov.

KREMSBARRIER 2 RH2L

Zadrževalni sistem za vozila za rob vozišča
za podlago, ki omogoča zabijanje pilotov

Podatkovni list C221/2

Poševni element, glejte C222 in C223

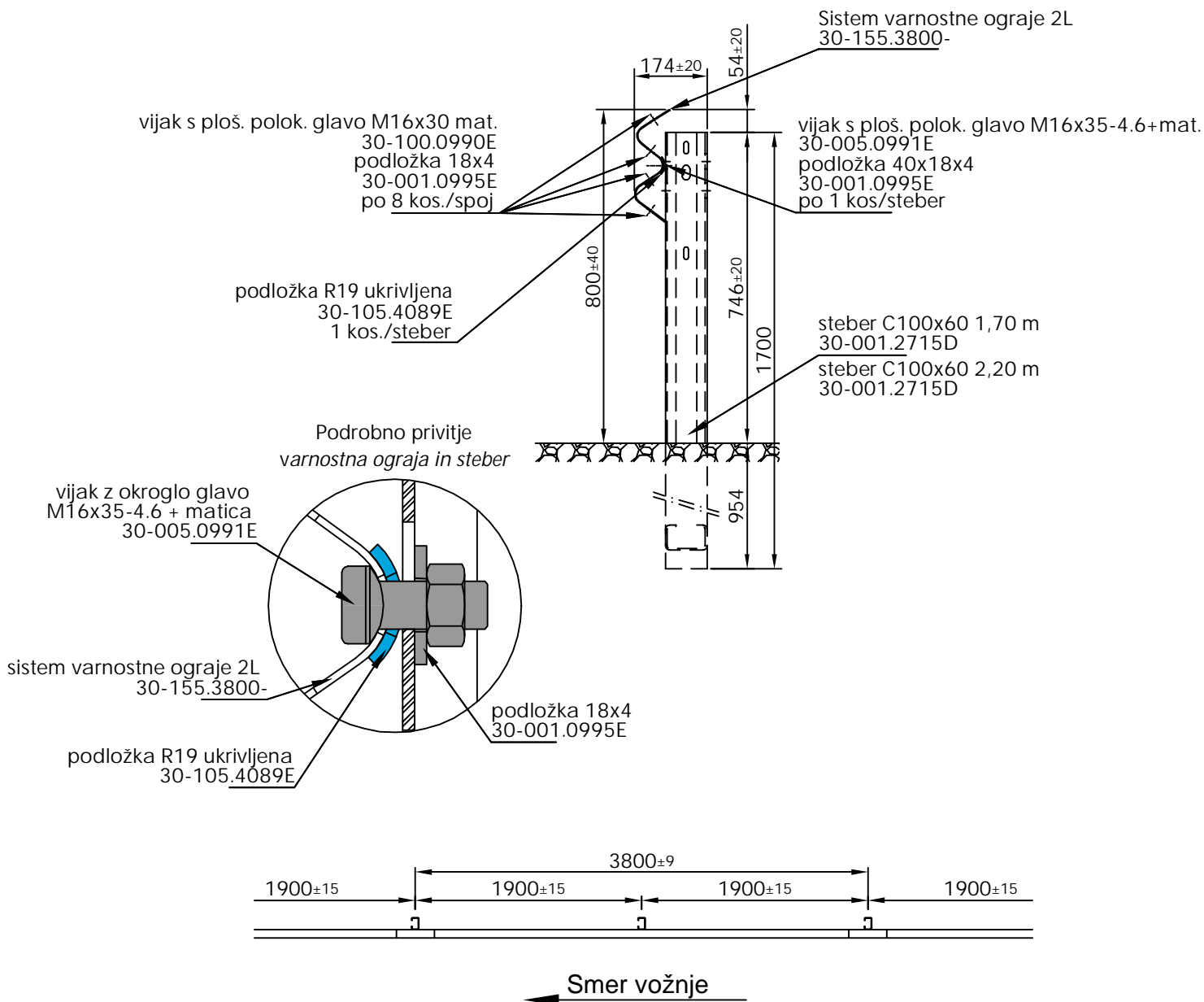

01/2024

KREMSBARRIER 2 RH2L

Zadrževalni sistem za vozila za rob vozišča
za podlago, ki omogoča zabijanje pilotov

Podatkovni list C221/3

Montagezeichnung

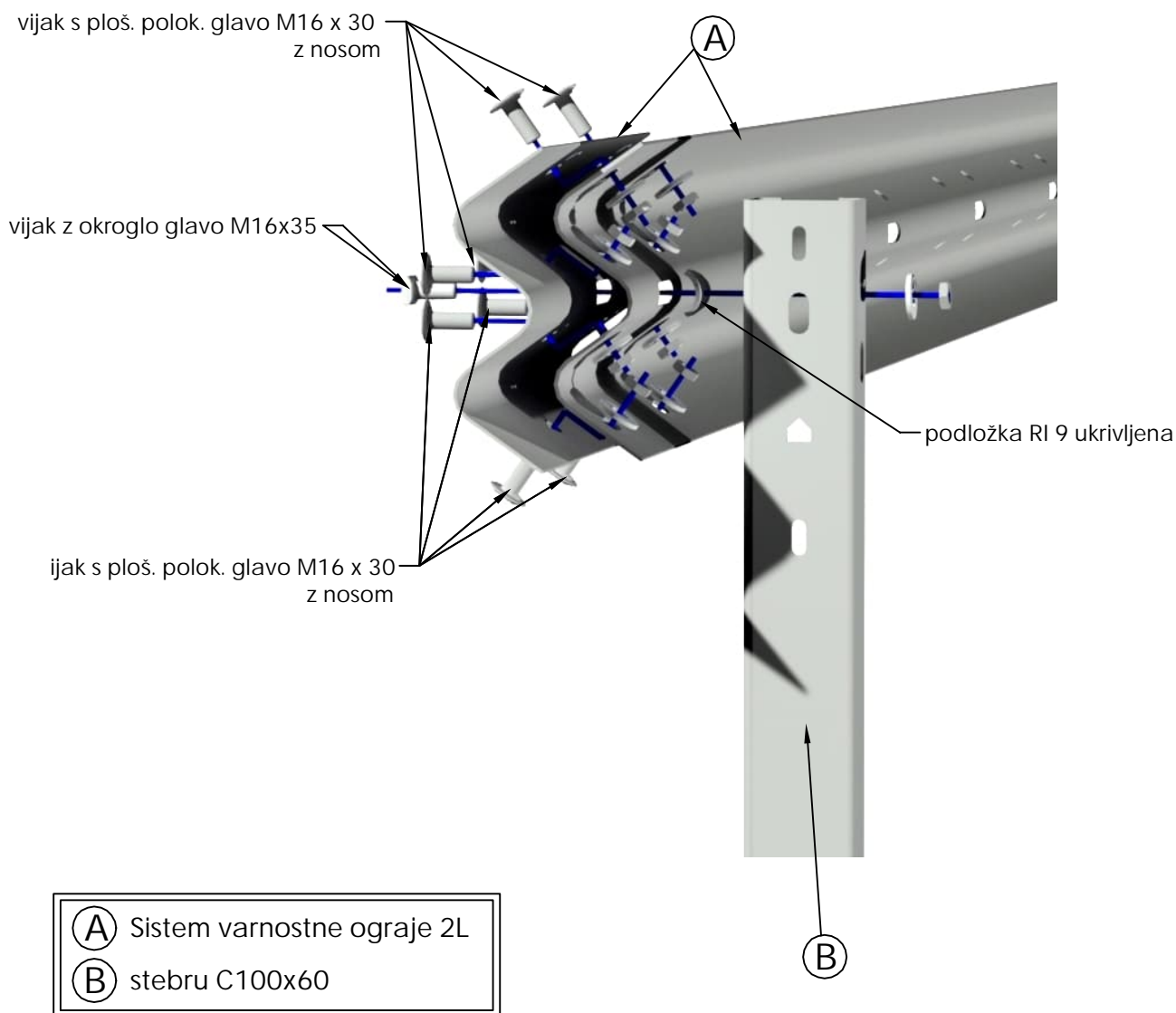

01/2024

Seznam delov KREMSBARRIER 2 RH2L

Zadrževalni sistem za vozila za rob vozišča
za podlago, ki omogoča zabijanje pilotov



Potreba za polje dolžine 3,80 m

Kos	Oznaka komponente	Teža [kg]	Številka slike	Material/kakovost	Korozijska zaščita
1	LS.S2L 3,80	33,64	30-155.3800C	S355JO	skladno EN ISO 1461
2	steber C100x60 1,70	13,16	30-001.2715D	S355JO	skladno EN ISO 1461
8	vijak s plošč. polok. glavo M16x30-6.8 z nosom + mat	0,11	30-100.0990E	6.8	skladno EN ISO 10684
2	vijak z okroglo glavo M16X35-4.6+ mat.	0,14	30-005.0991E	4.6	skladno EN ISO 10684
2	podložka R19 ukrivljena	0,04	30-105.4089E	100HV	skladno EN ISO 10684
10	podložka 40x18x4	0,03	30-001.0995E	100HV	skladno EN ISO 10684

01/2024