

KREMSBARRIER 1 RH1B

ZA PODLAGO, KI OMOGOČA ZABIJANJE PILOTOV

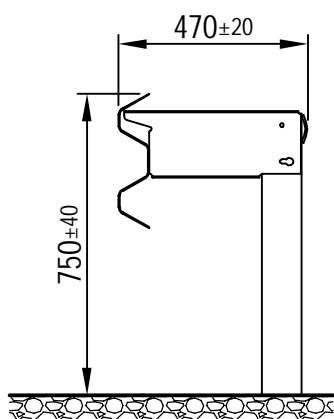

D107 - 10/2017



Tehnični podatki

Stopnja zadrževanja	H1
Stopnja intenzitete trka	A
Razred območja delovanja	W5
Dolžina preverjanja	64,60 m
Dimenzija sistema	3,80 m
Razdalja med stebri	1,90 m
Širina sistema	470 mm
Višina sistema	750 mm
Globina pilota	1.300 mm
Poševni element	Tipski List D109, D112, D110

Podrobnejše informacije: www.voestalpine.com/kremsfinaltechnik

