

# KREMSBARRIER 2 RH1 bikePROTECT

## FÜR RAMMFÄHIGEN UNTERGRUND

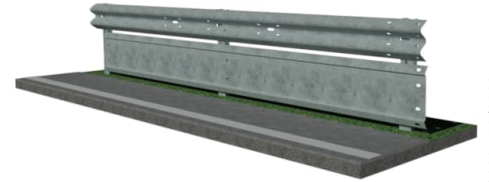

D223 - 10/2022

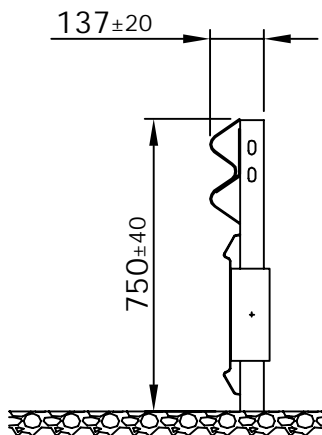

### Technische Daten

Aufhaltestufe	H1
Anprallheftigkeitsstufe	A
Klasse des Wirkungsbereichs	W5
Prüflänge	45,60 m
Systemmaß	3,80 m
Steherabstand	1,90 m
Systembreite	137 mm
Systemhöhe	750 mm
Rammtiefe	953 mm
Absenkung	Typenblatt D224, D225

Detailinformationen: [www.voestalpine.com/kremsfinaltechnik](http://www.voestalpine.com/kremsfinaltechnik)

