

# KREMSBARRIER 1 RH2K

## AUF KUNSTBAUTEN

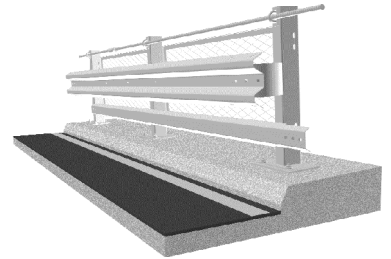

CT06 - 01/2018

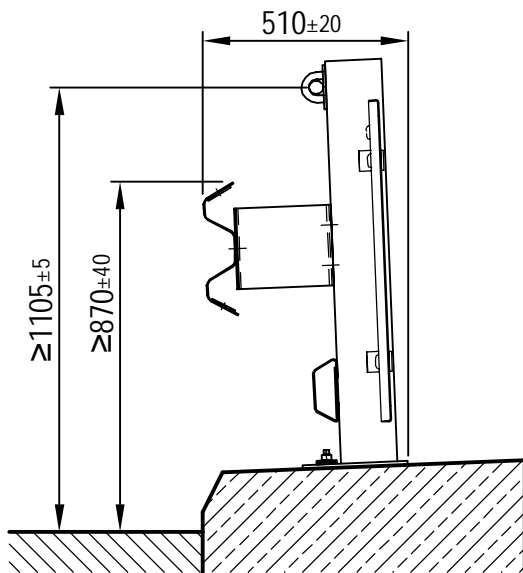

### Technische Daten

Aufhaltstufe	H2
Anprallheftigkeitsstufe	B
Klasse des Wirkungsbereichs	W4
Prüflänge	57,00 m
Systemmaß	3,80 m
Stehabstand	1,90 m
Systembreite	510 mm
Systemhöhe	1.105 mm
Bohrtiefe	170 mm

Detailinformationen: [www.voestalpine.com/kremsfinaltechnik](http://www.voestalpine.com/kremsfinaltechnik)

