

# KREMSBARRIER 2 RH1L

## AUF KUNSTBAUTEN

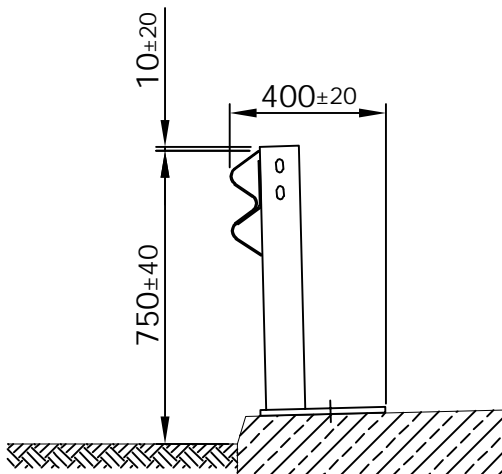

D222 - 10/2021



### Technische Daten

Aufhaltstufe	H1
Anprallheftigkeitsstufe	A
Klasse des Wirkungsbereichs	W4
Prüflänge	45,60 m
Systemmaß	3,80 m
Steherabstand	1,90 m
Systembreite	400 mm
Systemhöhe	760 mm
Bohrtiefe	130 mm

Detailinformationen: [www.voestalpine.com/kremsfinaltechnik](http://www.voestalpine.com/kremsfinaltechnik)

