

LEITSCHIENEN

KREMSBARRIER 2 RN1

Bodenabsenkung

zu Typenblatt E201 und F201

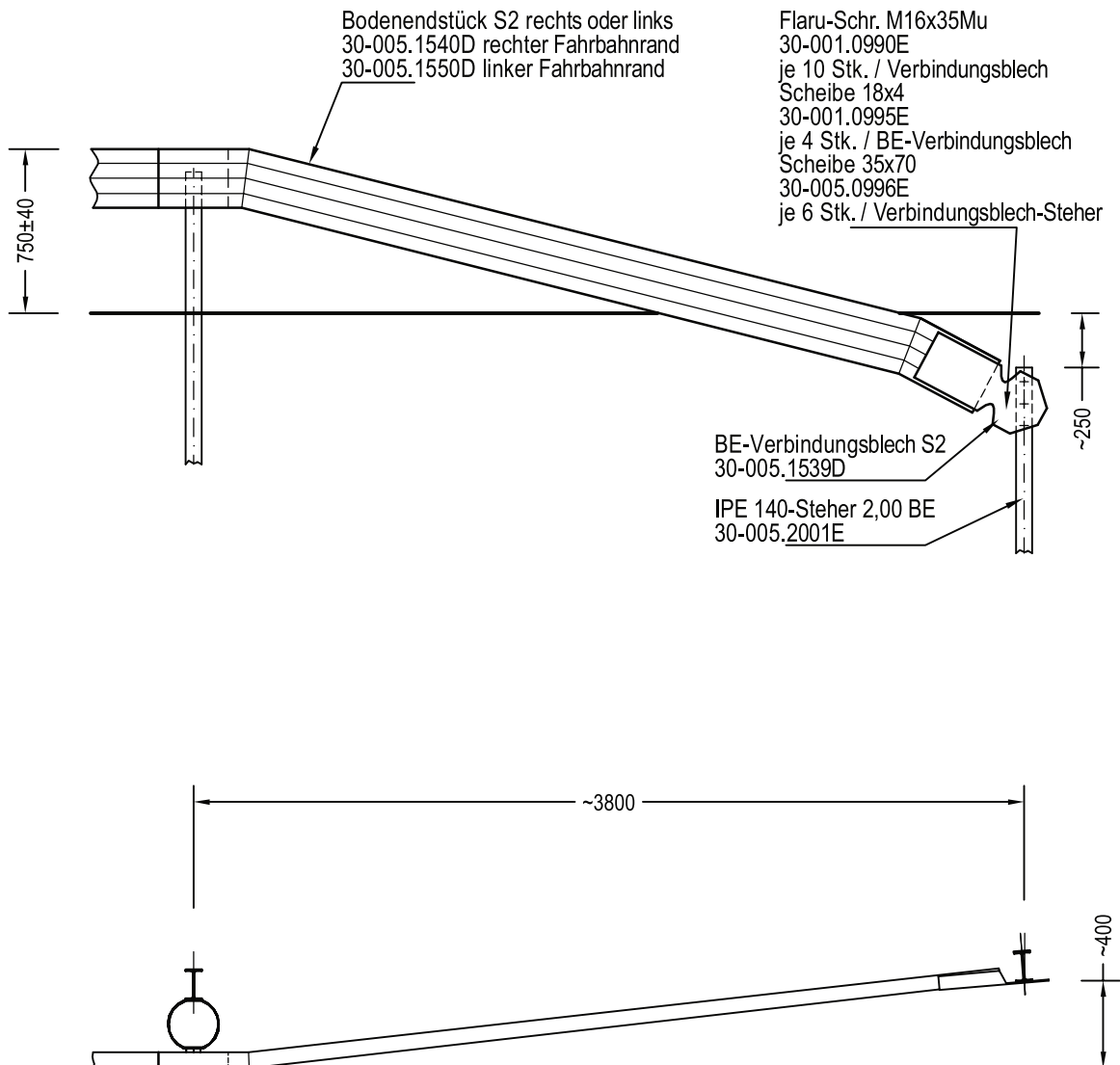

LS April 2005

Typenblatt F202

EINEN SCHRITT VORAUSS.

voestalpine
KREMS FINALTECHNIK GMBH